

项目	单位	SW-1200	SW-1400	SW-1600	SW-1800	
行程	X轴行程	mm	1200	1400	1600	1800
	Y轴行程	mm	700	800	900	900
	Z轴行程	mm	650	700	800	800
	主轴鼻端至工作台	mm	140-790	150-850	150-950	150-950
工作台	长×宽	mm	1300×680	1550×780	1800×850	2000×850
	最大载重	kg	1200	2000	2500	2500
	T型槽	mm	6×18×100	6×18×125	6×20×125	6×20×125
主轴	主轴转速	rpm	6000	6000	4500	4500
	主轴锥度		NO.50	NO.50	NO.50	NO.50
	驱动方式		齿轮传动	齿轮传动	齿轮传动	齿轮传动
	功率	kw	11/15	11/15	15/18.5	15/18.5
进给	切削进给速度	mm	1-8000	1-5000	1-5000	1-5000
	快速移动速度	mm	18000	15000	15000	15000
三轴	三轴伺服马达	kw	3/3/3	3/3/4	4/4/4	4/4/4
	螺杆直径	mm	40/40/40	40/40/40	40/40/40	40/40/40
	螺杆螺距	mm	10	10	10	10
刀库	换刀方式		凸轮刀臂式	凸轮刀臂式	凸轮刀臂式	凸轮刀臂式
	刀库容量	把	24	24	24	24
	最大刀具长度	mm	300	300	300	300
	最大刀具直径	mm	Φ112	Φ112	Φ112	Φ112
	最大刀具载重	kg	18	18	18	18
	换刀时间(T/T)	s	3	3	3	3
精度	定位精度	mm	±0.005/300	±0.005/300	±0.005/300	±0.005/300
	重复定位精度	mm	±0.003/300	±0.003/300	±0.003/300	±0.003/300
其它	气压	k/cm <sup>2</sup>	6	6	6	6
	电压	v	380	380	380	380
	机床重量	T	7.5	11.5	16	18

# MILLTECH

## Milltech Incorporated World Headquarters

ADD: 519 Interstate Hwy30 Rockwall, TX 75087 USA

TEL: 972-767-4061

FAX: 972-739-9713

## 亚太地区

### 美国密超力(亚太)有限公司

地 址: 香港九龙旺角花园街2-16号(好景商业中心1007MSC2683)

电 话: +00852-30150836

传 真: +00852-30109226

E-mail: sales@milltechcnc.com

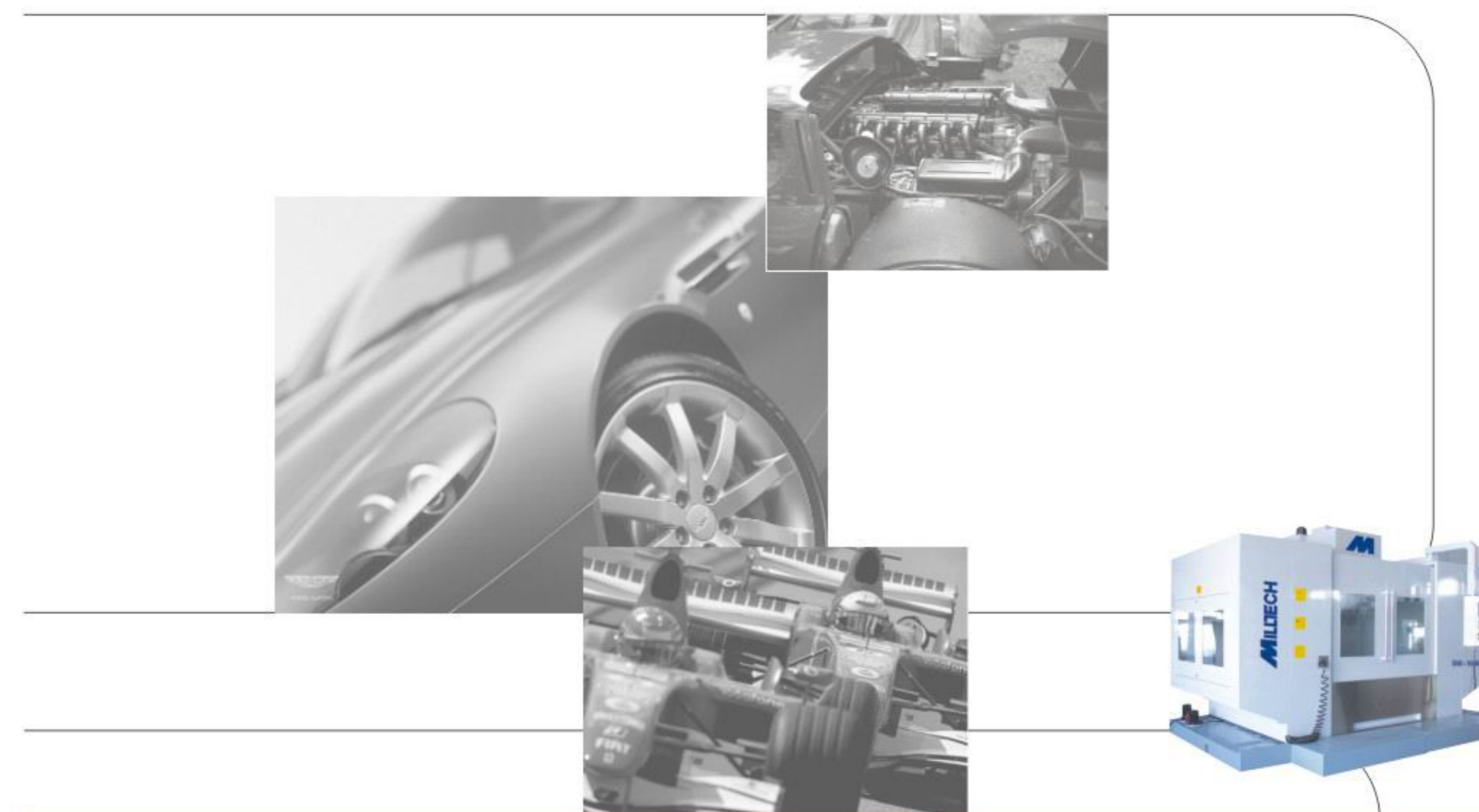

—— 密超力在中国

# MILLTECH

## SW-1200, SW-1400, SW-1600, SW-1800

**特点:**

- 内置式齿轮箱直接与主轴相连接, 可实现大扭矩切削;
- 主轴采用高精度轴承, 确保其高精度切削;
- 高精度滚珠丝杠;
- 一体式米汉纳铸铁床身, 吸震性好, 增强了床身的刚性;
- 四硬轨结构支撑, 强力加强筋的铸件结构, 体现了强劲的机械强度和热稳定性;
- 机身采用动态应力释放方式制成;
- 冷却箱与机床床身相隔离以防止热变形, 保证加工精度;
- 良好的防护装置, 极大的重载空间。

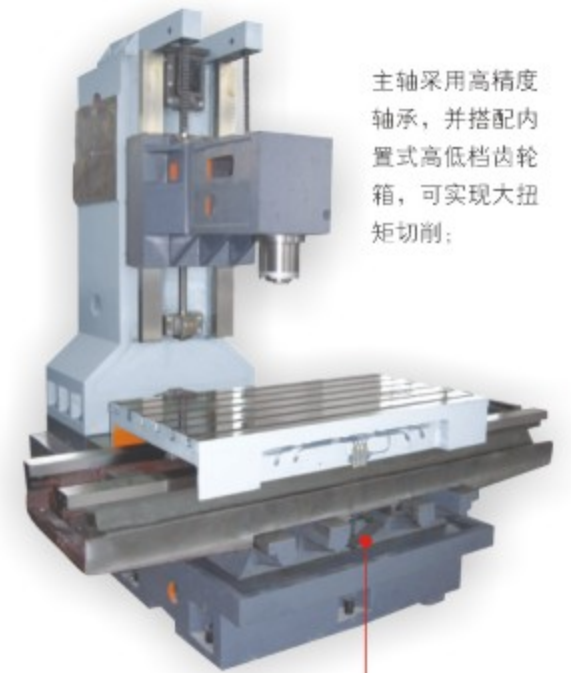
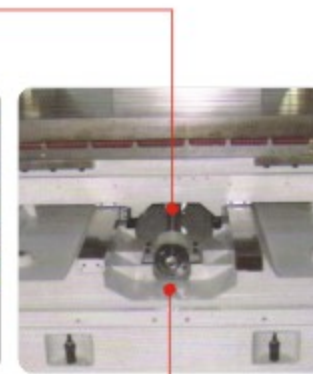
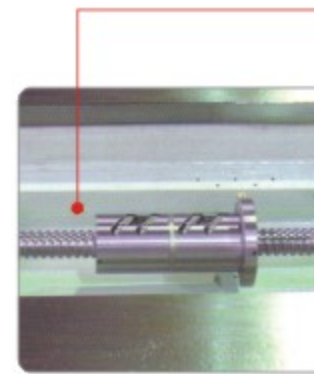

主轴采用高精度轴承, 并搭配内置式高低档齿轮箱, 可实现大扭矩切削;

强力强筋的铸件结构, 确保床身的整体刚性和热稳定性;

**标准配置:**

• FANUC Oi-MD控制系统	• 电子手轮
• 二段高速齿轮箱	• 工作灯、三色灯
• BT50锥度4500转主轴,	• 主轴侧喷、吹气
• 24把刀臂式刀库	• 变压器
• 主轴油冷装置	• RS232界面接口
• 刚性攻牙功能	• 水平调整螺丝及垫块
• 螺旋式排屑装置	• 全封闭式钣金
• 电柜空调	• 操作说明书
• 自动润滑系统	• CE标准
• 高压冷却系统	• 工具箱

标配FANUC数控系统, 操作简单, 维护便捷。

